



产品规格书

高亮 808nm-1200W 宏通道高功率激光器



高亮 808nm-1200W 宏通道高功率激光器

(HMA-808-100-12-D1)

产品说明

- 波长808nm
- 单巴100W芯片
- 金锡焊接
- 宏通道水冷散热
- 可接受客户多波段定制类产品

性能特点

- 功率密度高
- 高效率
- 高可靠性和稳定性



HMA-808-100-12-D1规格参数 (25°C水温下测试)

	参数项	最小值	典型值	最大值
光学参数	中心波长 (nm)	795	808	815
	输出功率 (W)		1200	
	巴条数量 (pcs)		12	
	巴条间距 (mm)		3.15	
	光斑尺寸 (mm×mm)		10×34.7	
电学参数	工作电流 (A)		100	100
	阈值电流 (Ith)		18	20
	工作电压 (V)		21.6	24
	占空比 (%)		10	20
	脉冲宽度 (ms) ^①		10	200
	重复频率 (Hz)	1	6	10
冷却参数	冷却水要求	去离子水或蒸馏水		
	水温 (°C) ^②	20	25	30
	水压 (Mpa)	0.35	0.4	0.45
	水流量 (L/min) ^③	4.	4.5	5

• 由于模块工作时占空比不能超过 20%，最大脉宽为 200ms 时，重复频率只能为 1Hz；最大重复频率为 10Hz 时，脉宽只能为 20ms。

• 激光器在工作时不能结露，确保激光器在安全温度以上时工作。

• 水流量为冷却水从激光器流出后流量。

安装尺寸

•图中发光区尺寸仅做示意，实际尺寸以规格参数或实物为准。

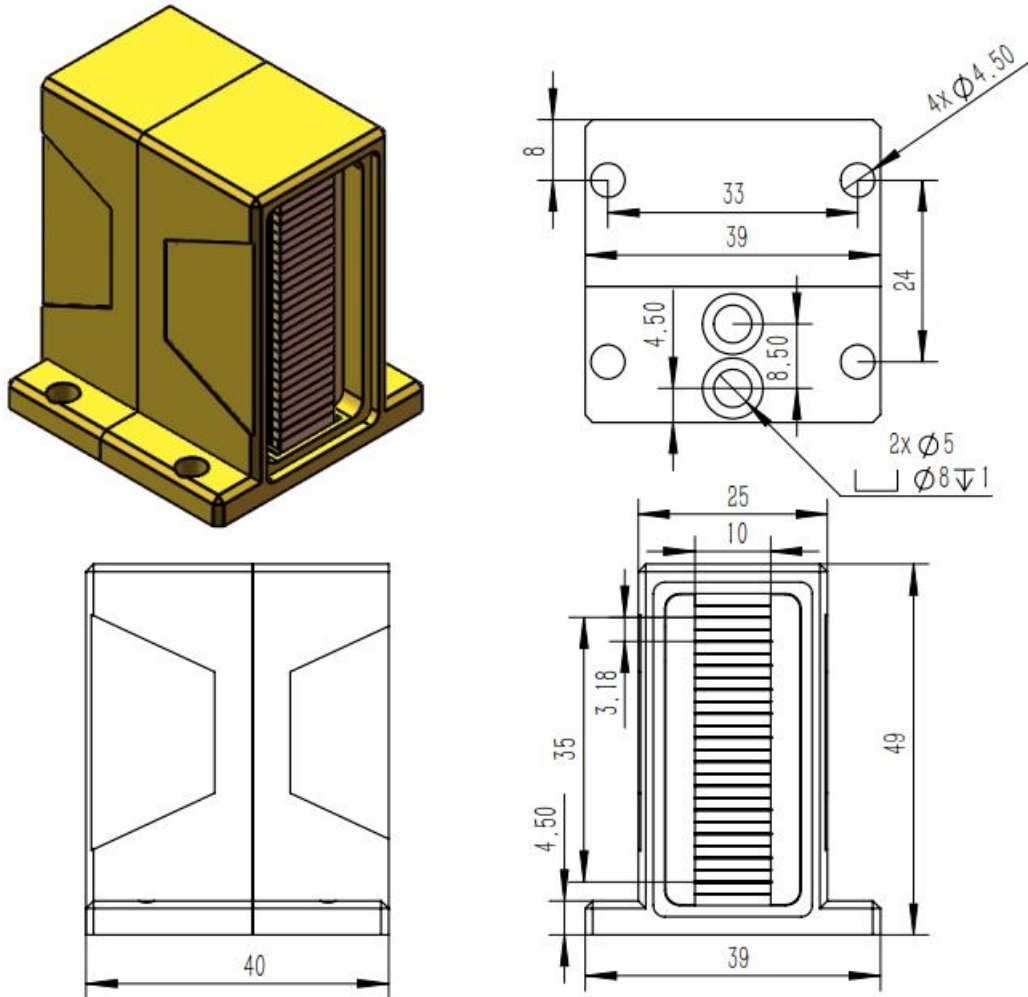

激光器工作条件参考:

使用条件		频率 (Hz)										工作电流 (A)	
		1	2	3	4	5	6	7	8	9	10		
脉宽 (ms)	10	100A	100A	100A	100A	100A	100A	100A	100A	100A	100A	100A	≤100A
	20	100A	100A	100A	100A	100A	100A	100A	100A	100A	100A	100A	
	30	100A	100A	100A	100A	100A	100A						
	40	95A	95A	95A	95A	95A							
	80	90A	90A										
	100	90A	90A										
	200	90A											

注意事项

- ✓ 开机使用前务必先通水后通电, 使用水质必须为纯净水或去离子水并在干燥环境中使用。
- ✓ 激光器工作时, 避免激光照射眼睛或其他区域皮肤。
- ✓ 玻璃窗片上不能粘有污染物 (如胶体物等), 防止玻璃炸碎, 影响产品使用。
- ✓ 超过额定工作电流会缩短器件的使用寿命。
- ✓ 在较高温度下工作使用, 会降低功率, 同时会缩短器件的使用寿命。
- ✓ 运输、储存、使用时必须采取防尘、防静电措施。

